

臺北市立景興國民中學

114學年度實施性別平等教育融入課程成果表

課程主題	廚藝—「不分性別的自主修煉」
日期/節次	第一學期第7-12週：6小時
實施年級	九年級
融入領域/科目	綜合活動／家政課
實施總節數	6節
實施人數及性別統計	男性： <u>218</u> 人 (<u>52</u> %)、女性： <u>198</u> 人 (<u>48</u> %) 總計： <u>416</u> 人
實施成效及回饋建議	1. 學生能釐清身體意象的性別迷思。 2. 學生能理解家庭分工的性別迷思、偏見與歧視。

廚藝：不分性別的自主修煉
學習料理，是為了更獨立、更健康、更自由的人生

生活自主能力 | 健康飲食自主 | 團隊合作 | 平權分工

安東尼·波登 Anthony Bourdain | 高登·拉姆齊 Gordon Ramsay | 傑米·奧利佛 Jamie Oliver

安東尼·波登 Anthony Bourdain | 高登·拉姆齊 Gordon Ramsay | 傑米·奧利佛 Jamie Oliver

飲食文化探險家 連結人與世界 | 追求極致的專業與紀律 | 推動飲食革命 與普及健康

今天，讓我們一起拿起廚具，掌握生活的主導權！

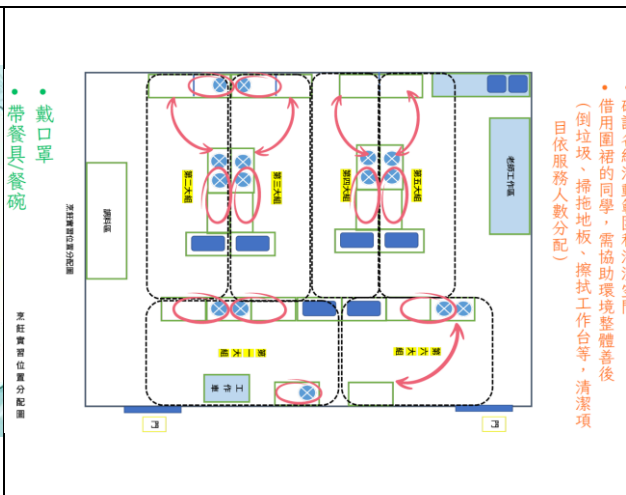

小廚師任務 (評分項目)

- 備妥完整食材 (攜帶所需且符合低碳的食材)
- 洗切符合衛生 (避免廚餘和食材交叉污染)
- 刀工正確 (食材形狀一致、大小合宜)
- 用火注意安全 (留意火勢不大過鍋底，以免燒焦)
- 擺盤兼具美觀 (成品擺設乾淨整齊)
- 環境善後 (確實清潔並以碗布擦拭乾淨)

記者任務 (評分項目)

- 平板不離手 (全程使用平板攝影或拍照)
- 不介入廚師的任務 (安靜的紀錄是記者的本分)
- 依照規定完成所需紀錄張數

攜帶的食材&包裝 1張+洗切 4張+烹煮 4張+成品&廚師 1張+水槽內部 1張+瓦斯爐工作臺 1張

• 文字紀錄150字以上

小廚師清潔環境時的注意事項

- 白色抹布擦拭工作桌、瓦斯爐台
- 藍色或黃色碗布擦拭洗淨的器具
- 刀具洗淨後~找老師歸還
- 其他九樣器具洗淨後找老師拿碗布擦拭~保持乾燥
- 地面要掃&拖 (尤其是層架下方)
- 濾杯要清理乾淨 (不殘留)



圖一說明：

課程安排打破了傳統上「男主外、女主內」或認為「廚房事務主要由女性負責」的性別刻板印象。

圖二說明：

讓不同性別的學生都能一起學習基本的生活技能與餐飲專業技術，不僅提供了均等的學習機會，也讓學生在實作的過程中學會跨性別的合作與尊重，是落實性別平等教育。

《欄位不足，請自行增列》活動照片請留意學生個資

臺北市立景興國民中學

臺北市立景興國民中學

114學年度實施性別平等教育融入課程成果表

課程主題	「事實與觀點」與「TED TALKs發表」
日期/節次	第1週 及 第20週：共計4小時
實施年級	八年級
融入領域/科目	彈性學習課程／數位閱讀與議題表達
實施總節數	4節（各2節）
實施人數及性別統計	男性： <u>230</u> 人（ <u>51</u> %）、女性： <u>218</u> 人（ <u>49</u> %） 總計： <u>429</u> 人
實施成效及回饋建議	<ol style="list-style-type: none"> 1. 學生能解析生活事件、文化、媒體所傳遞的性別迷思、偏見與歧視。 2. 學生能不受性別框架限制，追求自己的夢想，並學習尊重他人，與他人平等互動。

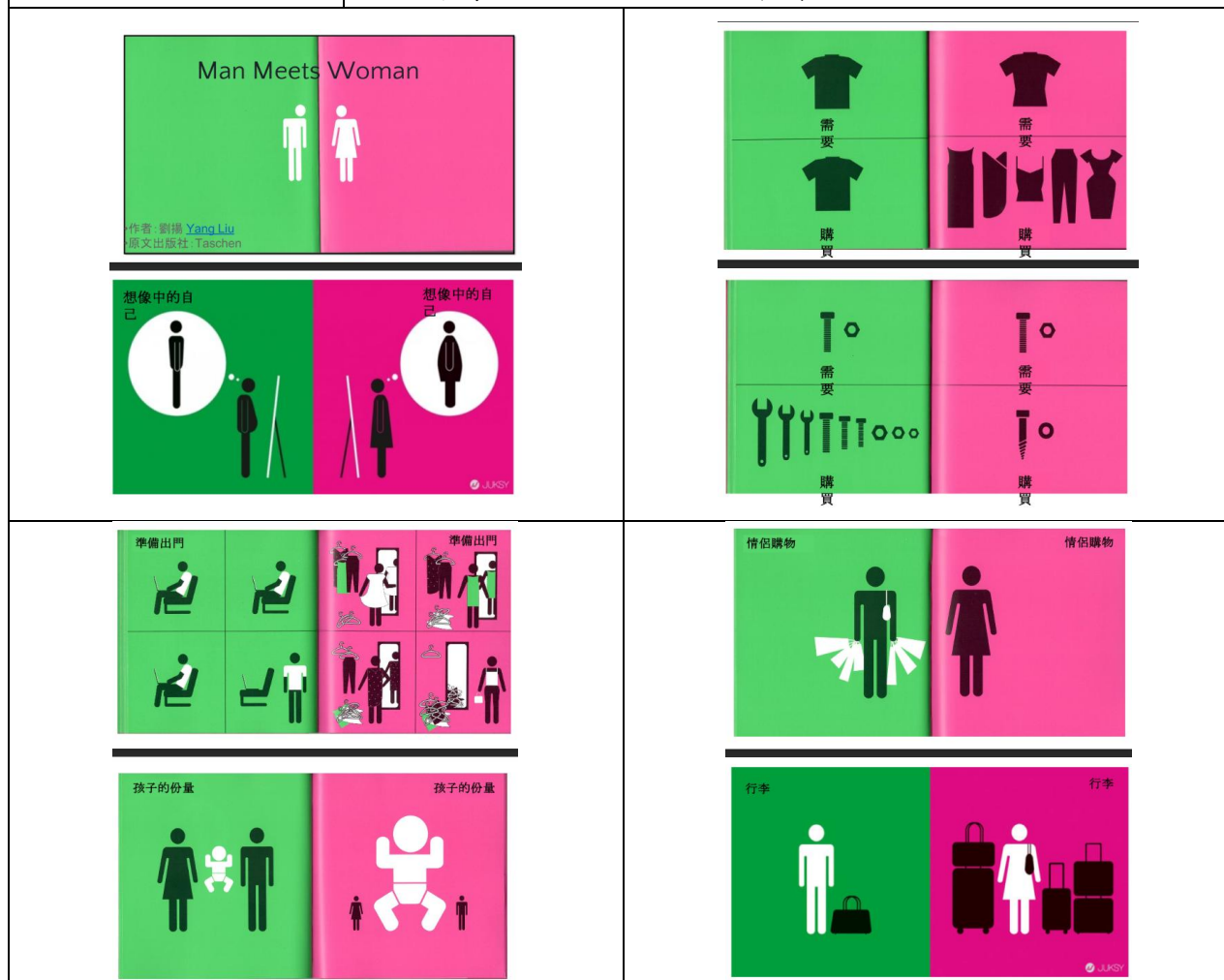

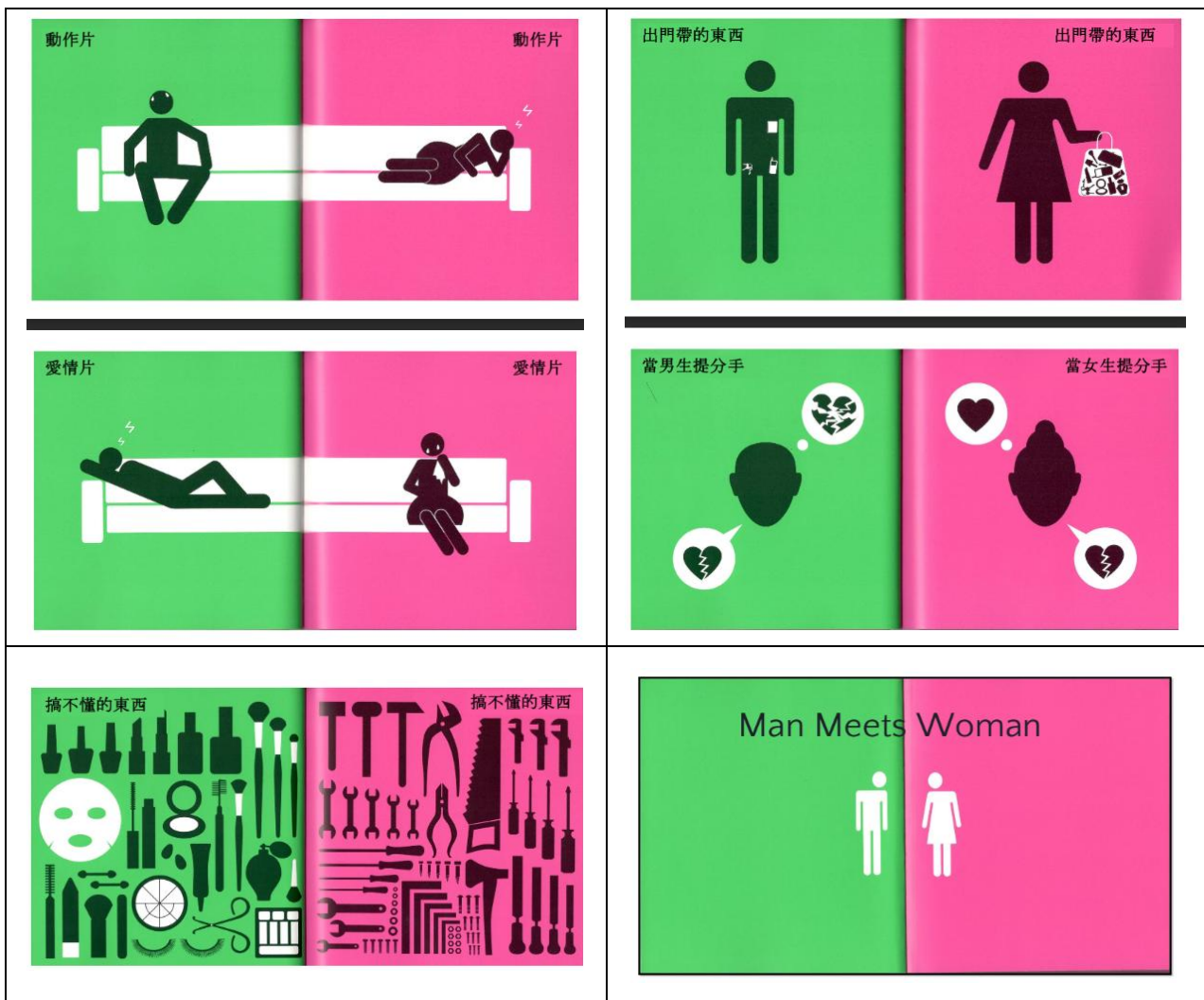

圖一說明：

極具視覺衝擊力的綠色（代表男性）與粉紅色（代表女性）對比圖用來引導學生進行覺察與反思。

圖二說明：

將這些隱含在日常生活中的偏見具象化，能有效刺激學生進行批判性思考，幫助他們跳脫傳統性別框架的限制，進而學會尊重每個人的真實樣貌與個體差異。

《欄位不足，請自行增列》活動照片請留意學生個資

臺北市立景興國民中學

114學年度實施性別平等教育融入課程成果表

課程主題	「性別你我他」
日期/節次	第一學期第7-12週：6小時
實施年級	八年級
融入領域/科目	綜合活動／輔導課
實施總節數	4節（各2節）
實施人數及性別統計	男性： <u>230</u> 人（ <u>51%</u> ）、女性 <u>218</u> 人（ <u>49%</u> ） 總計： <u>429</u> 人
實施成效及回饋建議	1. 學生能釐清身體意象的性別迷思。 2. 學生能解析各種媒體所傳遞的性別迷思、偏見與歧視。



STEM領域女性學生占比呈成長趨勢



圖21 STEM領域女性學生比率

本屆八年級學生的回應

男生、女生分別有什麼優勢

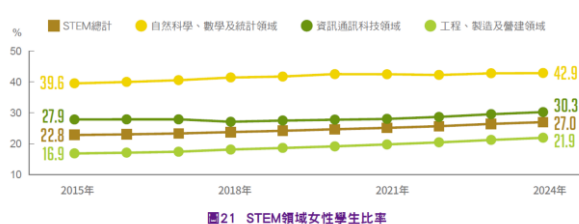
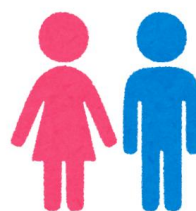

成長至今，

覺得哪個性別佔的好處比較多